

# KUGELHÄHNE INTEC

Abschließeinrichtung  
INTEC 30, DN15 - DN65

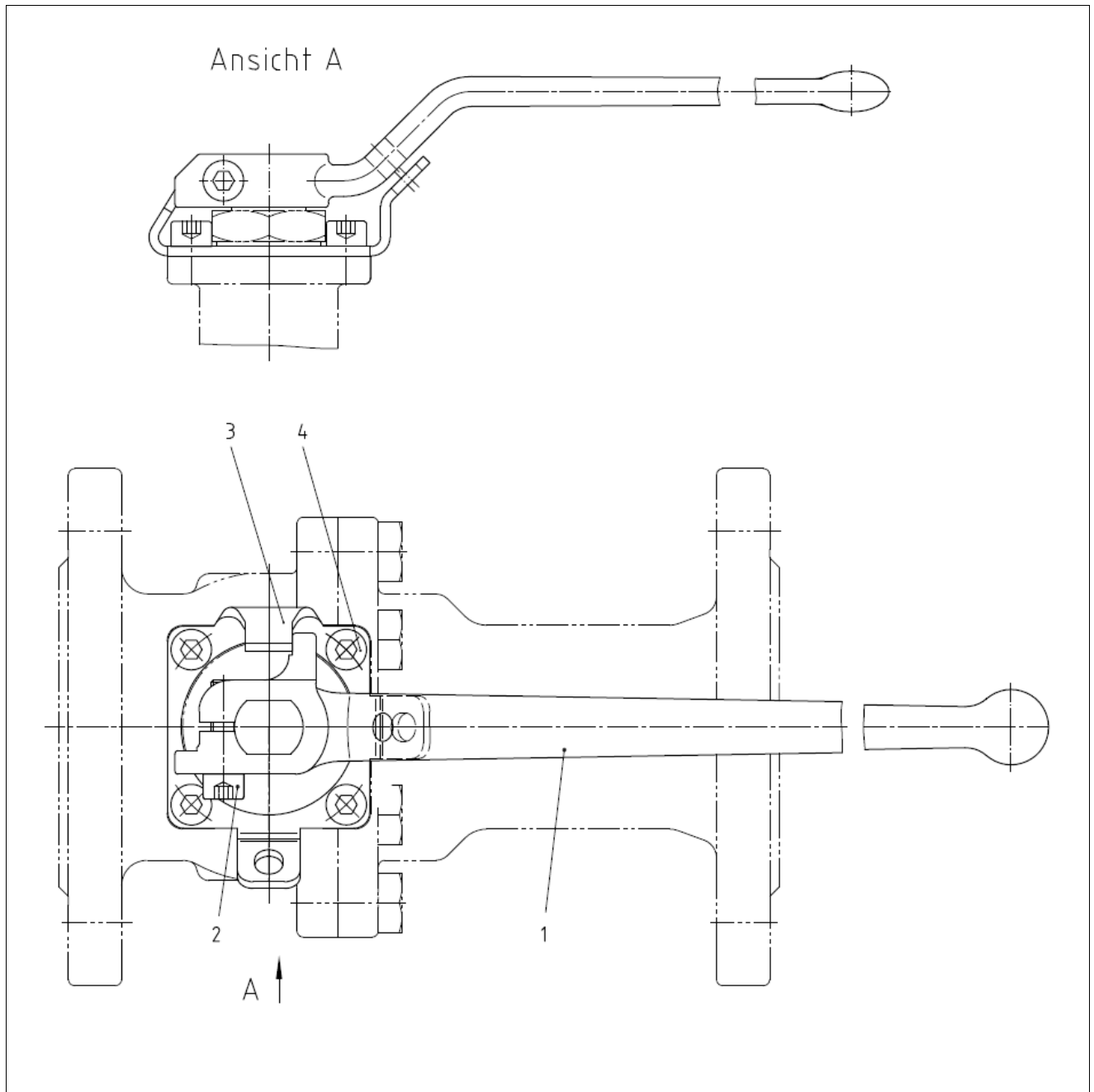

Nr.	Bezeichnung	Werkstoff
1	Handhebel	1.4408
2	Innensechskantschraube	A2-70
3	Handhebelanschlag	1.4301
4	Innensechskantschraube	A2-70

Schloß nicht im Lieferumfang inbegriffen